





Montagehandleiding Fitting instruction Montageanleitung Description de montage Instrucciones de montaje Montagevejledning Asennusohje Istruzioni di montaggio Návod k montáži	MERCEDES BENZ E (W210)  1995 →	 EC 94/20	 2400 kg	 2300 kg	 100 kg	D waarde value Wert valeur 11,52 kN	<table border="1"> <tr> <td>NL</td> <td>D</td> <td>GB</td> <td>SF</td> <td>CZ</td> </tr> <tr> <td>F</td> <td>E</td> <td>DK</td> <td>I</td> <td></td> </tr> </table>	NL	D	GB	SF	CZ	F	E	DK	I	
	NL	D	GB	SF	CZ												
F	E	DK	I														
TYPE: 020643 AK-code: 99 4080-2011	e4 00-1935	2400 kg	2300 kg	100 kg	11,52 kN	(c) BOSAL 08-06-2004 Issue 03											

Raadpleeg uw dealer voor de max. massa die uw wagen mag trekken.

Die maximale Anhängelast ihres Fahrzeuges können Sie im Fahrzeugschein oder im Benutzerhandbuch nachlesen.

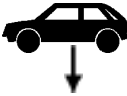
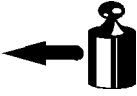
For the max. trailer weight of your car please refer to the owner's manual or your car homologation documents.

Pour connaître le poids maxi remorquable pour votre voiture consulter la notice d'utilisation de votre voiture ou la carte grise.

Consulte a su distribuidor sobre el peso máximo que puede remolcar su vehículo.

Deres forhandler vil kunne oplyse Dem om den højst tilladte vægt efter Deres køretøj.

Tarkista suurin sallittu vetopaino ajoneuvon ohjekirjasta tai rekisteriotteesta.

Per conoscere il peso massimo rimorchiabile dalla propria autovettura, fare riferimento al manuale d'istruzione od ai documenti di omologazione della vettura stessa.

Maximální přípustná hmotnost přívěsu pro Vaše vozidlo je uvedena v technickém průkazu nebo v uživatelské příručce.

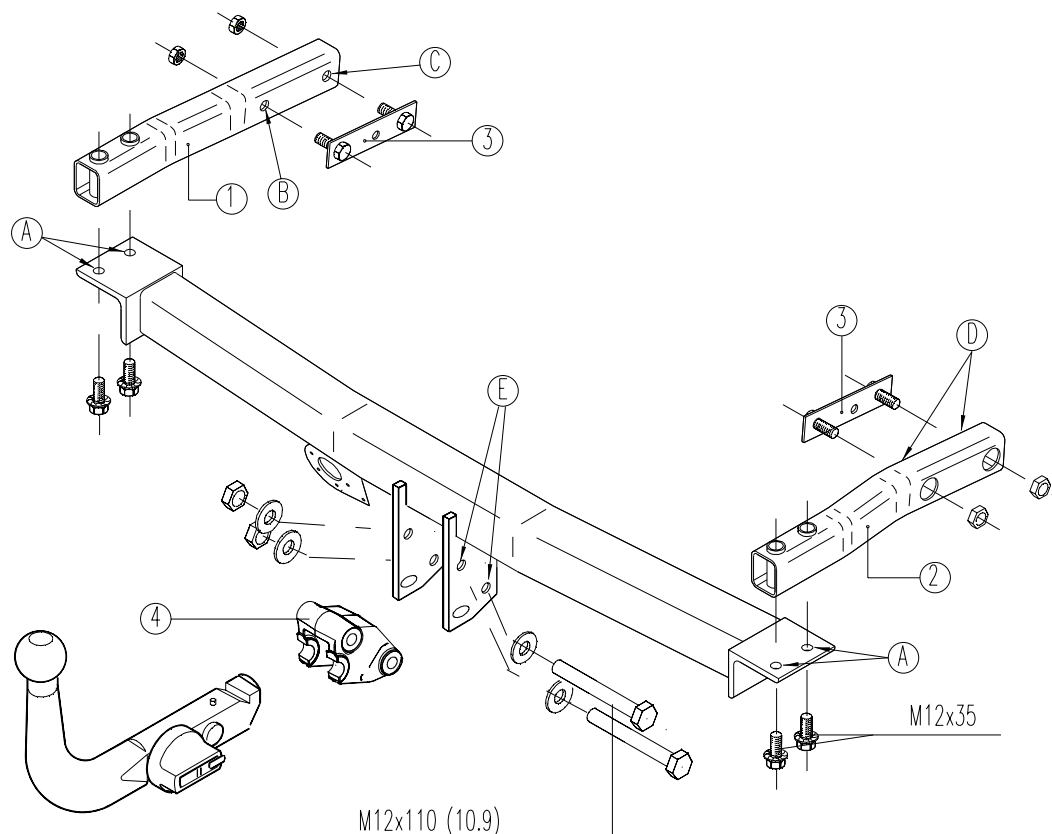

Meegeleverde onderdelen Mitgelieferte Befestigungsteile Provided parts	Piezas incluidas Medfølgende komponenter Dodané upevňovací díly	Mukana tulevat osat Componenti forniti a corredo Materiel de fixation joint
--	---	---

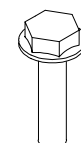

4x M12x35 (kl.100)



4x M10

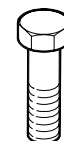

2x M12x110 (kl.10,9)



2x M12(kl.10)



4x M12

020643 MONTAGEHANDLEIDING

1. Meegeleverde onderdelen en bevestigingsmaterialen van de trekhaak verwijderen. Eventueel aanwezige kit ter plaatse van de bevestigingspunten verwijderen.
2. Demonteer de bumper en het hiteschild van de uitlaat.
3. Boor de gaten "A" \varnothing 18mm door de bodemplaat t.p.v. de aanwezige centers.
4. Boor gat "B" \varnothing 15mm in de linkse chassisbalk t.p.v. het aanwezige center (zichtbaar via onderzijde, boven de uitlaat). De gaten "C" en "D" zijn reeds aanwezig.
5. Zaag met behulp van een gatenzaag \varnothing 65 mm twee gaten (1x links en 1x rechts) in het achterbord t.p.v. het uiteinde van de beide chassisbalken (door centers aangegeven).
6. Plaats zijsteun "1" in de linkse chassisbalk en bevestig deze steun met behulp van contraststrip "3" via de onderzijde en twee zelfborgende moeren M10 (8.8) t.p.v. de gaten "B" en "C" (handvast aandraaien).
7. Plaats zijsteun "2" in de rechtse chassisbalk en bevestig deze steun met behulp van contraststrip "3" via de kofferbak en twee zelfborgende moeren M10 (8.8) t.p.v. de gaten "D" (handvast aandraaien).
8. Monteer de trekhaak met behulp van vier bouten M12x35 (kl.100) t.p.v. de gaten "A".
9. Monteer het kogelhuisje "4" bij de gaten "E" met de bouten M12x110 (10,9), inkl. sluitringen en borgmoeren.
10. Zet de trekhaak vast. Hierbij de volgende aanhaalmomenten hanteren:

M10 (8.8)	-	46 Nm
M12 (kl.100)	-	120Nm
M12 (10,9)	-	100Nm

Het is noodzakelijk om na ca. 1000 km gebruik de boutverbindingen na te trekken (volgens gegeven aanhaalmomenten).
11. Behandel de gaten \varnothing 65 mm met een roestwerend middel en plaats vervolgens de meegeleverde rubberen tules in deze gaten.
12. Monteer het hiteschild van de uitlaat en de bumper op hun plaats terug.
13. Bosal kan niet aansprakelijk worden gesteld voor enig gebrek in het product zoals veroorzaakt door de schuld of door welk onoordeelkundig gebruik ook van de gebruiker of een persoon voor wie aansprakelijk is (art.185, lid 2 N.B.W.).

020643 ISTRUZIONI DI MONTAGGIO

1. Aprire la confezione d'imballaggio della struttura di traino e controllare il contenuto a fronte dell'elenco componenti. Se necessario, rimuovere il mastice di protezione intorno ai punti di fissaggio. Proteggere con un prodotto antiruggine i fori che verranno praticati.
2. Smontare il paraurti e lo scudo termico dello scappamento.
3. Sul fondo del cofano forare i fori "A" a diam. 18 mm. (i fori A sono segnati).
4. Forare "B" a diam. 15 mm. nel longherone sinistro del telaio (il foro B è segnato ed è visibile sotto il longherone, al di sopra dello scappamento). I fori "C" e "D" esistono già.
5. Utilizzando una sega a tazza fare due fori diam. 65 mm. (uno a destra e l'altro a sinistra) nel pannello posteriore in corrispondenza delle due estremità dei longheroni del telaio (questi fori sono segnati).
6. Posizionare il supporto "1" nel longherone sinistro del telaio e fissarlo con la contropiastra "3" dal disotto ed i due dadi autobloccanti M10 (8.8) ai fori "B" e "C" (senza stringere).
7. Posizionare il supporto "2" nel longherone destro del telaio e fissarlo con la contropiastra "3" dall'interno del cofano e due dadi autobloccanti M10 (classe 8.8) ai fori "D" (senza stringere).
8. Montare la traversa del gancio con quattro bulloni M12x35 (classe 100) ai fori "A".
9. Fissare il dispositivo di traino. Bloccare l'insieme della bulloneria alle coppie di serraggio seguenti:
M10 (8.8) = 46 Nm M12 (classe 100) = 120 Nm M12(10.9) - 100Nm
10. Proteggere i fori diam. 65 mm. con dell'antiruggine ed inserire in questi fori i tappi di gomma forniti.
11. Rimontare lo scudo termico dello scappamento ed il paraurti.

ATTENZIONE:

Verificare il serraggio di tutti i bulloni dopo i primi 1000 Km di traino.

La targa della vettura deve essere visibile; pertanto la sfera deve essere rimossa quando non utilizzata.

La Bosal declina qualsiasi responsabilità per errato o imperfetto montaggio del dispositivo di traino, come anche per uso errato o improprio dello stesso.

020643 ANBAU ANWEISUNG

1. Die Anhängervorrichtung auspacken und die Befestigungsteile auf Vollständigkeit überprüfen. Im Bereich der Befestigungspunkte den Unterbodenschutz entfernen.
2. Den Stossfänger und das Hitzeschild des Schalldämpfers demontieren.
3. Die Löcher "A" durch die angekörnten Punkte der Bodenplatte bohren (\varnothing 18mm).
4. Loch "B" durch den angekörnten Punkt (sichtbar durch die Unterseite oberhalb des Schalldämpfers) in den linken Längsträger bohren (\varnothing 15 mm). Die Löcher "C" und "D" sind bereits vorhanden.
5. Zwei Löcher aus dem Abschlußblech aussägen (65mm). Diese Löcher sind am Ende der Längsträger durch angekörnte Punkte markiert.
6. Die Seitenstütze "1" in den linken Längsträger legen. Die Gegenplatte "3" mit zwei selbstsichernden Muttern M10 (8.8) an dieser Seitenstütze durch die Bohrungen "B" und "C" befestigen (handfest anziehen).
7. Die Seitenstütze "2" in den rechten Längsträger legen. Die Gegenplatte "3" durch den Kofferraum mit zwei selbstsichernden Muttern M10 (8.8) bei den Löchern "D" befestigen (handfest anziehen).
8. Die Anhängervorrichtung mit 4 Schrauben M12x35 (kl.100) an den Löchern "A" montieren.
9. Die Kugelstütze "4" mit Schrauben M12x110 (10,9), Unterlegscheiben und selbstsichernden Muttern an den Löchern "E" montieren.
10. Die Anhängervorrichtung ausrichten und alle Schrauben mit folgenden Drehmomenten anziehen:

M10 (8.8)	-	46 Nm
M12 (kl.100)	-	120Nm
M12 (10,9)	-	100Nm

Nach circa 1000 km die Bolzenverbindung wie angegeben nachziehen.
11. Die Löcher im Abschlußblech (65 mm) mit Rostschutzmittel behandeln und die mitgelieferten Gummiabdichtungen einsetzen.
12. Das Hitzeschild des Schalldämpfers und den Stossfänger wieder anbringen.
13. Bosal kann nicht verantwortlich gemacht werden, für einen Mangel am Produkt, der verursacht wurde durch die Schuld oder durch unsachgemäße Benutzung durch den Fahrzeughalter oder eine Person für die er verantwortlich ist.(art. 185, lid 2 N.B.W.)

020643 FITTING INSTRUCTIONS

1. Unpack the towing bracket and check its contents against the parts list. If necessary, remove the underseal from around the fitting points of the luggage compartment/frame members.
2. Dismount the bumper and the heatshield from the exhaust.
3. Drill the holes "A" \varnothing 18 mm through the bottom plate (centerpunched).
4. Drill hole "B" \varnothing 15 mm in the LH frame member (centerpunched), (visible through the underside, above the exhaust). The holes "C" and "D" already exist.
5. Saw, using a hole saw \varnothing 65 mm, two holes (1x left and 1x right) in the rear panel at the ends of both frame members (centerpunched).
6. Place side bracket "1" in the LH frame member and fix this bracket using backing plate "3" through the underside and 2 lock nuts M10 (8.8) at the holes "B" and "C" (do not tighten fully yet).
7. Place side bracket "2" in the RH frame member and fix this bracket using backing plate "3" through the trunk and 2 lock nuts M10 (8.8) at the holes "D" (do not tighten fully yet).
8. Mount the towbar using 4 M12x35 (cl.100) bolts at the holes "A".
9. Mount the ball support "4" at the holes "E" using the M12x110 (10,9) bolts, plain washers and lock nuts.
10. Secure the towbar using a torque-wrench. Torque the bolts as follows:

M10 (8.8)	-	46 Nm
M12 (kl.100)	-	120Nm
M12 (10,9)	-	100Nm

After about 1000 km use, re-tighten the bolts and nuts to the specified torque.
11. Treat the holes \varnothing 65 mm with a rust preventer and place the supplied rubber caps in these holes.
12. Remount the heatshield of the exhaust and the bumper.
13. Bosal cannot be held responsible for any defects in the product caused by fault or by any injudicious use whatever of the user or a person he is liable for. (sect. 185, art. 2 N.B.W.)

bosal

020643 DESCRIPTION DU MONTAGE

1. Séparer les différents éléments d'attelage. Enlever le mastic de protection autour des points de fixation.
2. Démonter le pare chocs et l'écran thermique d'échappement.
3. Sous le fond de coffre percer les trous "A" ø 18mm (les trous "A" sont pointés).
4. Percer le trou "B" ø 15 mm dans le longeron gauche du châssis (le trou "B" est pointé et il est visible on dessous du longeron, au-dessus de l'échappement). Les trous "C" et "D" existent déjà.
5. A l'aide d'une scie cloche percer deux trous ø 65mm (1 à gauche et 1 à droite) dans le panneau arrière à l'emplacement des deux extrémités des longerons du châssis (ces trous sont pointés).
6. Positionner le support "1" dans le longeron gauche du châssis et le fixer à l'aide de la contre plaque "3" par dessous et les deux écrous freins M10 (classe 8.8) aux trous "B" et "C" (ne pas bloquer).
7. Positionner le support "2" dans le longeron droit du châssis et le fixer à l'aide de la contre plaque "3" par l'intérieur coffre et des deux écrous freins M10 (classe 8.8) aux trous "D" (ne pas bloquer).
8. Monter la traverse de l'attelage à l'aide des 4 vis M12x35 (classe 100) aux trous "A".
9. Monter le support de boule "4" à l'aide des boulons M12x110 (10,9), des rondelles plate et des écrous freins au niveau des trous "E".
10. Fixer l'attelage. Bloquer l'ensemble de la boulonnerie aux couples de serrage suivants:

M10 (8.8)	-	46Nm
M12 (kl.100)	-	120Nm
M12 (10,9)	-	100Nm

Il est conseillé de vérifier le serrage de toute la boulonnerie après 1000 Km de traction.
11. Protéger les trous ø 65 mm avec la peinture antirouille et placer les bouchons de caoutchouc fournis dans ces trous.
12. Remonter l'écran thermique d'échappement et le pare chocs.
13. Bosal décline toute responsabilité concernant des défauts éventuels de cet attelage qui seraient causés par une mauvaise utilisation. Seul l'utilisateur est responsable.

020643 ASENNUSOHJEET

1. Pura vetokoukku pakkauksesta ja tarkasta osaluettelosta, että kaikki osat ovat mukana. Poista tarvittaessa alustamassa vetokoukun kiinnityspisteistä tavaratilan pohjassa ja runkopalkeissa.
2. Irrota puskuri ja pakoputken lämpösuojakilpi.
3. Pora valmiiksi merkityt reiät "A" Ø 18 mm terällä pohjalevyn läpi.
4. Pora valmiiksi merkitty reikä "B" Ø 15 mm terällä vasempaan runkopalkkiin (paikka näkyy runkopalkin alapuolelta pakoputken yläpuolella. Reiät "C" ja "D" ovat jo valmiina.
5. Sahaa reikäsahalla kaksi reikää Ø 65 mm (1x vasemmalle ja 1x oikealle puolelle) takapäättyyn kummankin runkopalkin päättyyn (näiden reikien keskiöt on merkitty valmiiksi).
6. Laita sivukannatin "1" vasempaan runkopalkkiin ja kiinnitä tämä kannatin tukilevyn "3" avulla alakautta ja kahden lukkomutterin M10 (8.8) avulla reikiin "B" ja "C" (älä kiristä kiinnitystä).
7. Laita sivukannatin "2" oikeaan runkopalkkiin ja kiinnitä tämä kannatin tukilevyn "3" avulla tavaratilan kautta ja kahden lukkomutterin M10 (8.8) avulla reikiin "D" (älä kiristä kiinnitystä).
8. Kiinnitä vetokoukku neljän M12x35 (luokka 100) ruuvin avulla reikiin "A".
9. Asenna kuulantuki "4" reikiin "E" käyttäen pultteja M12x110 (10,9), aluslevyjä ja lukkomuttereita.
10. Kiristä vetokoukun kaikki kiinnitykset momenttiavaimen avulla:

M10 (8.8)	-	46Nm
M12 (kl.100)	-	120Nm
M12 (10,9)	-	100Nm

Noin 1000 km:n ajon jälkeen ruuvit ja mutterit on kiristettävä.
11. Käsittele Ø 65 mm reikien reunat ruosteestoaineella ja asenna varusteeseen kuuluvat tulpat näihin reikiin.
12. Asenna takaisin pakoputken lämpösuojakilpi ja puskuri.
13. Bosal ei ole vastuussa vahingoista, jotka ovat aiheutuneet käyttäjän virheestä tai tuotteen väärinkäytöstä (artikla 185 kohta 2 NBW).

020643 INSTRUCCIONES DE MONTAJE

1. Sacar las piezas y el material de sujeción incluidos del gancho de remolque. Si procede, retirar el pegamento existente en los puntos de sujeción.
2. Desmontar el parachoques y la pantalla térmica del tubo de escape.
3. Taladrar los orificios "A" ø 18 mm a través del piso en las puntas de punzón existentes.
4. Taladrar el orificio "B" ø 15 mm en el larguero izquierdo, donde se encuentra la punta de punzón (visible por el lado inferior, por encima del tubo de escape). Los orificios "C" y "D" ya están taladrados.
5. Hacer dos agujeros en el panel trasero con la ayuda de una sierra de taladro de ø 65 mm, tanto a la izquierda como a la derecha, donde se encuentran los extremos de los dos largueros (marcados con puntas de punzón).
6. Colocar el soporte lateral "1" en el larguero izquierdo y fijarlo por el lado inferior con cubrejunta de apriete "3" y dos tuercas autobloqueantes M10 (8.8) en los orificios "B" y "C" (enroscar con fuerza de roscado manual).
7. Hacer lo mismo con el soporte lateral "2" en el larguero derecho. La cubrejunta de apriete "3" se coloca ahora desde el maletero.
8. Montar el gancho de tiro con cuatro pernos M12x35 (cl. 100) en los orificios "A".
9. Montar la gaja de la bola "4" en los orificios "E" por medio de los pernos M12x110 (10,9) con inclusión de arandelas y contratuercas.
10. Fijar el gancho de remolque. Atenerse aquí a los siguientes pares de apriete:

M10 (8.8)	-	46Nm
M12 (kl.100)	-	120Nm
M12 (10,9)	-	100Nm

Cada 1000 km de uso es necesario comprobar las conexiones del perno (según los pares de apriete dados).
11. Tratar los agujeros ø 65 mm con un antioxidante y colocar después las cápsulas de caucho incluidas en estos agujeros.
12. Montar de nuevo la pantalla térmica del tubo de escape y el parachoques.
13. Bosal no asume responsabilidad de ningún tipo por defectos en el producto causados por o debidos a un uso imprudente, tanto por parte del usuario como de cualquier persona bajo su responsabilidad (art. 185, párrafo 2 N.B.W. (Código Civil Holandés)).

020643 MONTAGEVEJLEDNING

1. Fjern de dele og monteringsmaterialer der sidder på trækkrogen. Eventuelt kit på fastgørelsespunkterne fjernes.
2. Afmonter kofangeren og udstødningsrørets varmeskjold.
3. Bor hullerne "A" ø 18 mm gennem bundpladen ved de eksisterende centre.
4. Bor hul "B" ø 15 mm i den venstre chassisvange ved det eksisterende center (synligt via undersiden, over udstødningsrøret). Hullerne "C" og "D" er allerede tilstede.
5. Sav med en hulsav ø 65 mm to huller både til venstre og højre i bagpladen ved enden af begge chassisvanger (angivet med centre).
6. Anbring sidestøtte "1" i den venstre chassisvange og fastgør denne støtte ved hjælp af kontrastrimmel "3" via undersiden og to selvslændende møtrikker M10 (8.8) ved hullerne "B" og "C" (spændes håndfast).
7. Gentag denne handling med sidestøtte "2" i højre chassisvange. Kontrastrimlen "3" anbringes nu via bagagerummet.
8. Monter trækkrogen ved hjælp af fire bolte M12x35 (klasse 100) ved hullerne "A".
9. Montér kuglehuset "4" ved hullerne "E" med boltene M12x110 (10,9), inkl. planskiver og sikringsmøtrikker.
10. Fastgør trækkrogen. Følgende momenter skal iagttages:

M10 (8.8)	-	46Nm
M12 (kl.100)	-	120Nm
M12 (10,9)	-	100Nm

Det er nødvendigt at efterspænde møtrikken efter ca. 1000 km.
11. Behandl hullerne ø 65 mm med et rustbeskyttende middel og anbring derefter de medfølgende gummipropper i disse huller.
12. Genanbring udstødningsrørets varmeskjold og kofangeren.
13. Bosal kan ikke gøres ansvarlig for mangler ved produktet, der er opstået som følge af skyld eller ukyndig anvendelse af brugeren eller en person som han er ansvarlig for (§ 185, stk. 2 N.B.W. (hollandsk privatret)).

020643 NÁVOD K MONTÁŽI

1. Podle přiloženého seznamu zkontrolovat jednotlivé součásti tažného zařízení, Pokud je to nezbytné, odstranit z montážních míst jednotlivých součástí tažného zařízení a zavazadlového prostoru ochranný prostředek.
2. Demontovat nárazník a tepelný štít z výfuku.
3. Skrze spodní desku vyvrtat otvory „A“ $\varnothing 18\text{mm}$.
4. Do levé části konstrukce vyvrtat otvory „B“ o $\varnothing 15\text{mm}$ (body jsou viditelné ze spodní strany, nad výfukem). Otvory „C“ a „D“ jsou již zhotoveny.
5. Vyvrtat (za použití vrtáku o $\varnothing 65\text{mm}$) 2 otvory (pravý a levý) do zadního panelu.
6. Umístit postranní lištu „1“ na levou stranu konstrukce a připevnit ji za použití destičky „3“ ze spodní strany a 2 závěrových matic M10 (8,8) u otvorů „B“ a „C“. Zatím neutahovat nadoraz.
7. Umístit postranní lištu „2“ na pravou stranu konstrukce a připevnit ji za pomoci destičky „3“ skrze zavazadlový prostor a 2 závěrových matic M10 (8,8) u otvorů „D“. Zatím neutahovat nadoraz.
8. Připevnit tažnou tyč za použití 4 šroubů M12x35 (cl.100) – otvory „A“.
9. Připevnit kulový čep "4" (otvory „E“): použít 2 šrouby M12x110(10,9) a držák na zásuvku.
10. Tažné zařízení zabezpečit, všechny šrouby a matice utáhnout. Hodnoty kroutícího momentu pro jednotlivé typy šroubů:

M10 (8.8)	-	46 Nm
M12 (kl.100)	-	120Nm
M12 (10,9)	-	100Nm

Po ujetí zhruba 1000 km dotáhnout všechny šrouby a matice na výše uvedené hodnoty kroutivého momentu.
11. Ošetřit otvory o $\varnothing 65\text{mm}$ preventivním prostředkem proti korozi a uzavřít je dodanými gumovými kryty.
12. Připevnit tepelný štít výfuku a nárazník.
13. Firma Bosal nenese zodpovědnost za jakoukoliv závadu na výrobku způsobenou nesprávným zacházením na straně uživatele.