





Montagehandleiding Fitting instruction Montageanleitung Description de montage Instrucciones de montaje Montagevejledning Monteringsvejledning Monteringshandledning Asennusohje Istruzioni di montaggio Návod k montáži Szerelési utasítás Порядок установки	Hyundai Matrix  2001® TYPE NR.: 036-351 Ball code: 38.380-2755	 EC 94/20 e7 00-0226	 1925 kg	 1300 kg	 55 kg	D Waarde Value Wert Valer Érték 7,61 kN	<table border="1"> <tr> <td>NL</td><td>D</td><td>GB</td><td>N</td><td>SF</td><td>I</td><td>F</td> </tr> <tr> <td>E</td><td>DK</td><td>S</td><td>CZ</td><td>H</td><td>RU</td><td>PL</td> </tr> </table>	NL	D	GB	N	SF	I	F	E	DK	S	CZ	H	RU	PL
	NL	D	GB	N	SF	I	F														
E	DK	S	CZ	H	RU	PL															
						© BOSAL BAF31 issue:03.08.2009															



- Raadpleeg uw dealer voor de max. massa die uw wagen mag trekken.
- Die maximale Anhängelast ihres Fahrzeuges können Sie im Fahrzeugschein oder im Benutzerhandbuch nachlesen.
- For the max. trailer weight of your car please refer to the owner's manual or your car homologation documents.
- Pour connaître le poids maxi remarquable pour votre voiture consulter la notice d'utilisation de votre voiture ou la carte grise.
- Consulte a su distribuidor sobre el peso máximo que puede remolcar su vehículo.
- Deres forhandler vil kunne oplyse Dem om den højst tilladte vægt efter Deres køretøj.
- Ta kontakt med forhandleren angående den maksimale vekt som bilen kan trekke.
- Se handboken eller registreringsbevis för max släpvagnsvikt för din bil.
- Tarkista suurin sallittu vetopaino ajoneuvon ohjekirjasta tai rekisteriotteesta.
- Per conoscere il peso massimo rimorchiabile dalla propria autovettura, fare riferimento al manuale d'istruzione od ai documenti di omologazione della vettura stessa.
- Maximální přípustná hmotnost přívěsu pro Vaše vozidlo je uvedena v technickém průkazu nebo v uživatelské příručce.
- A maximális vontatható tömegéről győződjön meg a gépkocsi kezelési könyvéből, vagy a gépkocsi típusbizonyítványából.
- Максимальную массу прицепа просим проверять в заводской книжке или по в типовом сертификате автомобиля.

Meegeleverde onderdelen Mitgelieferte Befestigungsteile Provided parts Materiel de fixation joint Список комплектующих	Piezas incluidas Medfølgende komponenter Vedlagt festemateriell Medföljande komponenter	Mukana tulevat osat Componenti furniti a corredo Dodané upevňovací díly Tartozékjegyzék
--	--	--

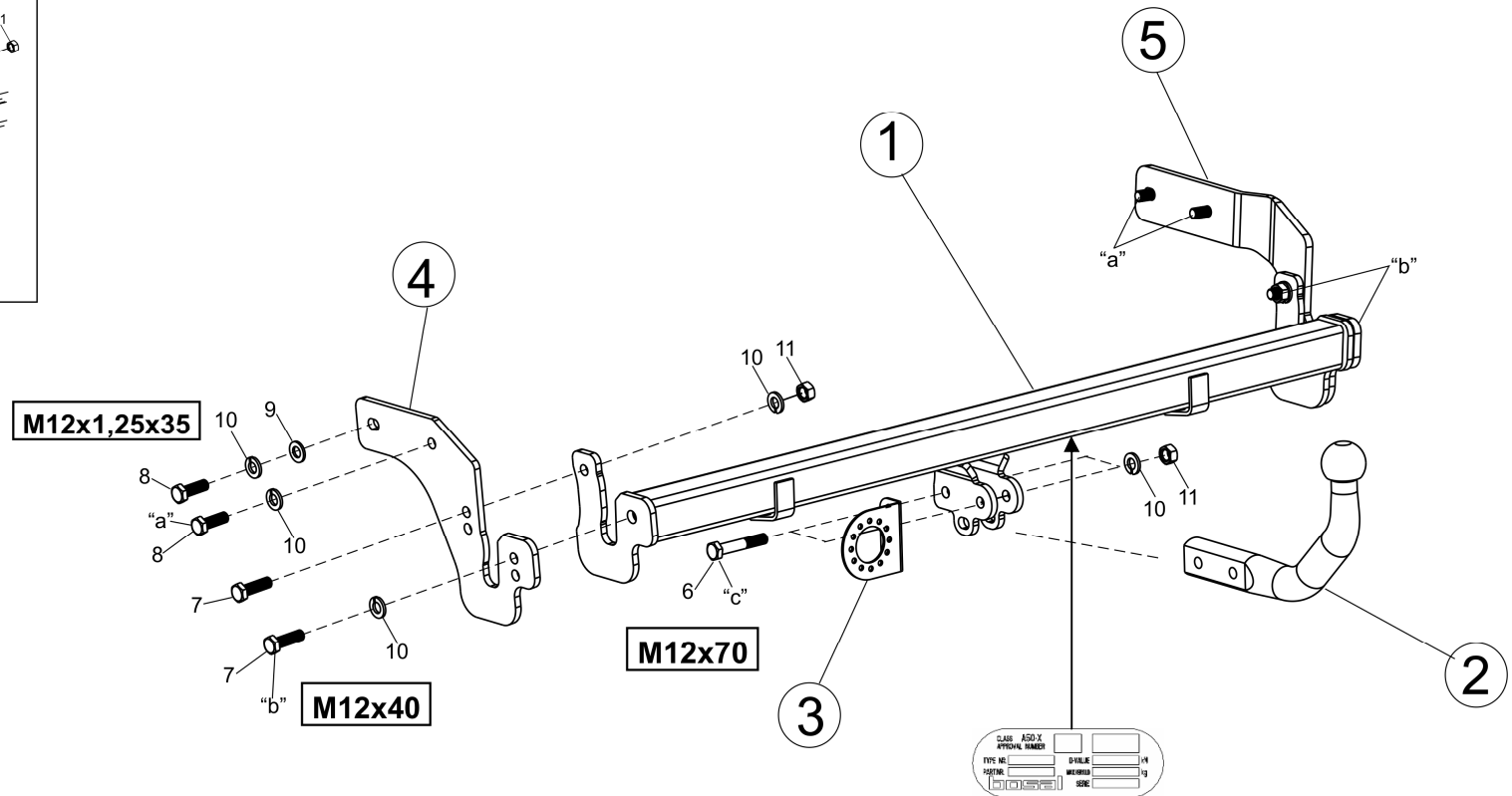
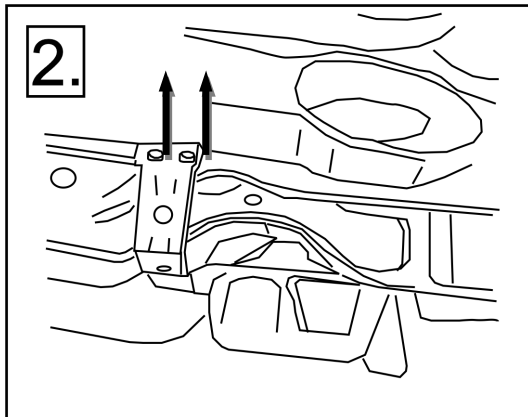
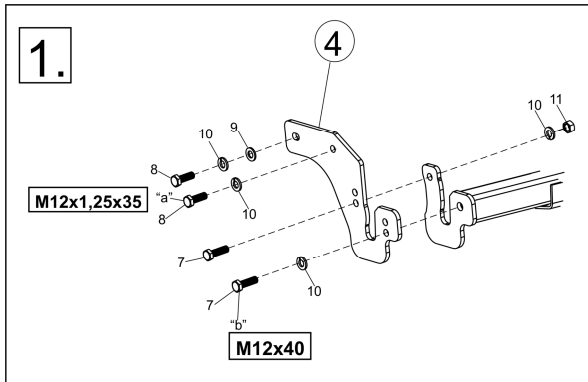
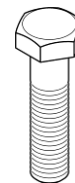

6. 2x M12x70 (RM)
7. 4x M12x40
8. 4x M12x1,25x35



10. 10x M12



9. 2x M12



11. 4x M12

(CZ) 036-351 Návod k montáži:

1. Podle přiloženého seznamu zkontrolovat jednotlivé součásti tažného zařízení. Pokud je to nezbytné, odstranit ze styčných bodů v zavazadlovém prostoru ochranný prostředek.
2. Odmontujte nárazník. Dávejte pozor na vodče zadních mlhovek.
3. Odstraňte ucha z vnitřního plastového nárazníku (**obr. č. 2.**), v budoucnu už je nebudete potřebovat.
4. Pomocí přiložených spojovacích prvků volně připevněte doplňkové deštičky (**4,5**) k podvozkovému rámu v bodech „a” pomocí přiložených fixačních prvků, tak jak to uvádí nákres.
5. Volně připevněte těleso tažného háku (**1**) k doplňkovým deštičkám (**4;5**), v případě modelů 2001-2009 k horním otvorům, u modelů vyrobených po 2009 ke spodním otvorům (**obr. č. 1.**) pomocí dodaných fixačních elementů, tak, jak to uvádí nákres.
6. Tažné zařízení nastavte do středové polohy a fixně dotáhněte všechny šrouby:
M12x1,25 87 Nm
M12 (8.8) 79 Nm
7. Namontujte zpět nárazník. Použijte i ucha držáku nárazníku, které jsou na těleso tažného háku.
8. Na těleso tažního zařízení namontujte těleso koule (**2**) a desku držící zásuvku (**3**).
M12 (8.8) 79 Nm
9. Po ujetí zhruba 1000 km dotáhnout všechny šrouby a matice na výše uvedené hodnoty točivého momentu.
10. Firma Bosal nenese zodpovědnost za jakoukoliv závadu na výrobku způsobenou nesprávným zacházením na straně uživatele nebo osoby za kterou je zodpovědný.
11. Montáž tažného zařízení smí být vykonaná jen v odborné dílně.

$$\text{Formule ke zjištění D-hodnoty: } \frac{\text{zatížení přívěsem [kg]} \times \text{celková váha vozidla [kg]}}{\text{zatížení přívěsem [kg]} + \text{celková váha vozidla [kg]}} \times \frac{9,81}{1000} = D \text{ [kN]}$$

(D) 036-351 Anbauanweisung:

1. Die Anhängervorrichtung auspacken und die Befestigungsteile auf Vollständigkeit überprüfen. Im Bereich der Befestigungspunkte den Unterbodenschutz entfernen.
2. Den Stoßfänger abmontieren. Auf die Kabel der hinteren Nebelschlussleuchte achten.
3. Die Ösen des Stoßfängerhalters vom inneren Kunststoff-Stoßfänger entfernen (**Zeichnung 2**), diese werden in Zukunft nicht mehr benötigt.
4. Die Zubehörplatten (**4,5**) lose an den Punkten „a” mit den beiliegenden Verbindungselementen, der Zeichnung entsprechend.
5. Den Schlepphakenkörper (**1**) lose an den Zubehörplatten (**4;5**) befestigen, im Falle der Modelle 2001-2009 an den oberen Bohrungen, im Falle der Modelle nach 2009 an den unteren Bohrungen (**Zeichnung 1**), mit den beiliegenden Verbindungselementen, der Zeichnung entsprechend.
6. Den Schlepphaken in der Mitte ausrichten, dann alle Schrauben festziehen:
M12x1,25 87 Nm
M12 (8.8) 79 Nm
7. Den Stoßfänger zurückmontieren. Auch die Ösen des Stoßfängerhalters auf dem Schlepphakenkörper nutzen
8. Die Schleppkugel (**2**) und die Steckplatte (**3**) an den Schlepphakenkörper montieren.
M12 (8.8) 79 Nm
9. Nach ca. 1000 km die Bolzenverbindungen, wie angegeben, nachziehen.
10. Für einen Mangel am Produkt, der durch den Fahrzeughalter oder eine andere Person aufgrund unsachgemäßer Benutzung verursacht wurde, übernimmt Bosal keine Haftung. (art. 185 lid 2 N.B.W.)
11. Die Montierung des Schlepphakens darf ausschließlich durch eine Fachwerkstatt durchgeführt werden.

$$\text{Formel für D-Wert-Ermittlung: } \frac{\text{Anhängelast [kg]} \times \text{Kfz. Gesamtgewicht [kg]}}{\text{Anhängelast [kg]} + \text{Kfz. Gesamtgewicht [kg]}} \times \frac{9,81}{1000} = D \text{ [kN]}$$

(DK) 036-351 Montagevejledning:

1. Fjern de dele og monteringsmaterialer, der sidder på trækkrogen. Eventuelt kit på fastgørelsespunkterne fjernes.
2. Afmonter kofangeren. Pas på bagtågelygternes ledninger.
3. Fjern kofangerhangerne fra den syntetiske indrekofanger (**fig. 2**). Der bliver ikke brug for dem fremover.
4. Fastgør tilbehørsplade (**4,5**) løst i chassiset i punkterne "a" vha. de medfølgende befæstelselementer ifølge tegning.
5. Fastgør tværvangen (**1**) løst til tilbehørspladerne (**4;5**), ved modeller fra 2001-2009 til de øverste huller, ved modeller efter 2009 til de nederste huller (**fig. 1**) vha. medfølgende befæstelselementer iflg. tegning.
6. Juster trækkrogen i midten og efterspænd alle bolte:
M12x1,25 87 Nm
M12 (8.8) 79 Nm
7. Sæt kofangeren på plads igen. Brug også kofangerhangerne på tværvangen.
8. Monter trækkuglen (**2**) og stikdåsepladen (**3**) på tværvangen.
M12 (8.8) 79 Nm
9. Det er nødvendigt at efterspænde møtrikkerne efter ca. 1000 km.
10. Bosal kan ikke gøres ansvarlig for mangler ved produktet, der er opstået som følge af skyld eller ukyndig anvendelse af brugeren eller en person, som han er ansvarlig for (§ 185, stk. 2 N.B.W. (hollandsk privatret)).
11. Die Montierung des Schlepphakens darf ausschließlich durch eine Fachwerkstatt durchgeführt werden.

Formel til registrering af D-værdien :
$$\frac{\text{Anhængerlast [kg]} \times \text{køretøjets totalvægt [kg]}}{\text{Anhængerlast [kg]} + \text{køretøjets totalvægt [kg]}} \times \frac{9,81}{1000} = D \text{ [kN]}$$

(E) 036-351 Instrucciones de montaje:

1. Sacar las piezas y el material de sujeción incluidos en el gancho de remolque. Si procede, retirar el pegamento existente en los puntos de sujeción.
2. Desmonte el parachoques. Tenga cuidado con los cables de la lámpara para la niebla posterior.
3. Quite las orejas de soporte del parachoques del parachoques interior sintético(**figura 2**), a estos ya no los vamos a necesitar más.
4. Fije con laxitud las láminas accesorias (**4,5**) a la barra del chasis en los puntos "a" con los elementos de enlace adjunto, en base de la figura.
5. Fije con laxitud el cuerpo del gancho de remolque(**1**) a las láminas accesorias (**4;5**), en el caso de los modelos 2001-2009 a los huecos superiores, en el caso de los modelos después del 2009 a los huecos inferiores (**figura 1.**) con los elementos de enlace adjunto, en base de la figura.
6. Ajuste a la posición central al gancho de remolque, después fije bien todos los tornillos:
M12x1,25 87 Nm
M12 (8.8) 79 Nm
7. Vuelva a montar el parachoques. Utilice también las orejas de soporte del parachoques que se encuentran en el cuerpo del gancho de remolque
8. Monte la bola de remolque (**2**) y la lámina de soporte del enchufe (**3**) al cuerpo del gancho de remolque.
M12 (8.8) 79 Nm
9. Cada 1000 km de uso es necesario comprobar las conexiones del perno (según los pares de apriete dados).
10. Bosal no asume responsabilidad de ningún tipo por defectos en el producto causados por o debidos a un uso imprudente, tanto por parte del usuario como de cualquier persona bajo su responsabilidad (art. 185, párrafo 2 N.B.W. (Código Civil Holandés)).
11. El montaje del gancho remolque puede ser efectuado solo por oficina profesional.

Fórmula para la determinación del valor D :
$$\frac{\text{Carga de remolque [kg]} \times \text{Peso total del vehículo [kg]}}{\text{Carga de remolque [kg]} + \text{Peso total del vehículo [kg]}} \times \frac{9,81}{1000} = D \text{ [kN]}$$

(F) 036-351 Description du montage:

1. Séparer les différents éléments d'attelage. Enlever le mastic de protection autour des points de fixation.
2. Démonter le pare-chocs. Faites attention aux fils des arrières feux anti-brouillard.
3. Enlever les œillets supportant le pare-chocs de l'intérieur pare-chocs en plastique (**Figure 2**), ils ne seront plus nécessaires.
4. Fixer lâchement les plaques accessoires (**4,5**) à la poutre du châssis aux points „a” par les éléments de fixation fournis, selon le dessin.
5. Fixer le corps de l'attelage (**1**) lâchement aux plaques accessoires (**4;5**), ou dans le cas du modèle de 2001-2009 aux trous en haut et dans le cas d'un modèle de 2009 aux trous en bas (**Figure 1**) par les éléments de fixation fournis selon le dessin.
6. Ajuster l'attelage en position centrale et serrer toutes les vis fixes:
M12x1,25 87 Nm
M12 (8.8) 79 Nm
7. Remonter le pare-chocs. Utiliser aussi les œillets supportant le pare-chocs se trouvant sur le corps de l'attelage.
8. Monter la boule de l'attelage (**2**) et la plaque supportant la prise (**3**) sur le corps de l'attelage.
M12 (8.8) 79 Nm
9. Il est conseillé de vérifier le serrage de toute la boulonnerie après 1000 Km de traction.
10. Bosal décline toute responsabilité concernant des défauts éventuels de cet attelage qui seraient causés par une mauvaise utilisation. Seul l'utilisateur est responsable.
11. Le crochet de remorquage ne peut être monté que par un garage spécialisé.

Formule pour la détermination de la valeur D :
$$\frac{\text{charge remorquée [kg]} \times \text{PTR [kg]}}{\text{charge remorquée [kg]} + \text{PTR [kg]}} \times \frac{9,81}{1000} = D \text{ [kN]}$$

(SF) 036-351 Asennusohjeet:

1. Pura vetokoukku pakka us ja tarkista listasta, että kaikki asennuksessa tarvittavat osat löytyvät. Jos tarpeellista poista alustansuojaus kiinnityskohdista.
2. Irrota puskuri. Varo takasumuvalojen johtoja.
3. Irrota puskurin pidikerivat muovisisäpuskurista (**kuva 2.**), näitä ei enää tarvita.
4. Kiinnitä osalevy (**4,5**) löysästi alustatankoon pisteistä „a” oheisilla sitomaelementeillä kuvan mukaisesti.
5. Kiinnitä vetokoukku löysästi (**1**) osalevyihin (**4;5**), vuoden 2001-2009 mallin tapauksessa yläreikiin, vuoden 2009 jälkeisien mallien tapauksessa alareikiin (**kuva 1.**) oheisilla sitomaelementeillä kuvan mukaisesti.
6. Aseta vetokoukku keskiasentoon ja kiristä kaikki ruuvit:
M12x1,25 87 Nm
M12 (8.8) 79 Nm
7. Asenna puskuri takaisin. Käytä vetokoukulla olevat puskurin pidikerivatkin.
8. Asenna vetokuula (**2**) ja pistokkeenpitolevy (**3**) vetokoukkuun.
M12 (8.8) 79 Nm
9. Tuhannen kilometrin jälkeen kiristys tarkistettava.
10. Bosalia ei voida pitää vastuullisena aine- tai henkilövahingoista, jotka johtuvat väärästä asennuksesta tai väärästä käytöstä (artikla 185 kohta 2 NBW).
11. Vetokoukun saa asentaa vain ammattihuoltopaja.

Kaava D-arvon laskentaa varten :
$$\frac{\text{Ventokuorma [kg]} \times \text{ajoneuvon kok.paino [kg]}}{\text{Ventokuorma [kg]} + \text{ajoneuvon kok.paino [kg]}} \times \frac{9,81}{1000} = D \text{ [kN]}$$

(GB) 036-351 Fitting instructions:

1. Unpack the towing bracket and check its contents against the parts list. If necessary, remove the underseal from around the fitting points of the luggage compartment / frame members.
2. Dismount the bumper. Take care of the wires of the rear fog lamp.
3. Remove the bumper-keeping lugs from the synthetic inside bumper (**Figure 2**), they will no longer be used.
4. Loosely fix the accessory plates (**4;5**) to the frame member at points „a” with the attached bonding units in accordance with the drawing.
5. Loosely fix the crossbar (**1**) to the accessory plates (**4;5**), in case of models from 2001-2009 to the upper holes, in case of a model after 2009 to the lower holes (**Figure 1**) with the attached bonding units in accordance with the drawing.
6. Adjust the towing hook into mid-position, and then tighten all the screws:
M12x1,25 87 Nm
M12 (8.8) 79 Nm
7. Remount the bumper. Use the bumper-supporting lugs on the crossbar as well.
8. Mount the towing ball (**2**) and the socket plate (**3**) onto the crossbar .
M12 (8.8) 79 Nm
9. After about 1000 km use, re-tighten the bolts and nuts to the specified torque.
10. Bosal cannot be held responsible for any defects in the product caused by fault or by any injudicious use whatever of the user or a person he is liable for. (sect. 185. art. 2 N.B.W.)
11. Only specialised services are authorised to install drawhooks.

$$\text{Formula for D-value : } \frac{\text{trailer load [kg]} \times \text{vehicle total weight [kg]}}{\text{trailer load [kg]} + \text{vehicle total weight [kg]}} \times \frac{9,81}{1000} = D \text{ [kN]}$$

(H) 036-351 Szerelési utasítás:

1. Csomagolja ki a vonóhorgot és a tartozékokat, majd vizsgálja át minden darabját. Ha szükséges, a rögzítő pontok területén a védőragasztót távolítsa el.
2. Szerelje le a lökhárítót. Vigyázzon a hátsó ködlámpa vezetékeire.
3. Távolítsa el a lökhárítótartó füleket a műanyag belső lökhárítóról (**2. ábra**), ezekre a továbbiakban nem lesz szüksége.
4. Lazán rögzítse a tartozéklemézeket (**4;5**) az alvázgerendához az „a” furatokon a mellékelt kötőelemekkel a rajz alapján.
5. Lazán rögzítse a vonóhorogtestet (**1**) a tartozéklemézekhez (**4;5**), 2001-2009 modell esetén a felső furatokhoz, 2009 utáni modell esetén az alsó furatokhoz (**1.ábra**) a mellékelt kötőelemekkel rajz alapján.
6. Igazítsa középhezletbe a vonóhorgot, majd húzza fixre az összes csavart:
M12x1,25 87 Nm
M12 (8.8) 79 Nm
7. Szerelje vissza a lökhárítót. Használja a vonóhorogtesten található lökhárítótartó füleket is.
8. Szerelje a vonógömböt (**2**) és a dugaljtartó lemezt (**3**) a vonóhorogtestre.
M12 (8.8) 79 Nm
9. Körülbelül 1000 vontatott kilométer után a vonóhorog rögzítő csavarjainak feszességét ellenőrizni kell, és szükség esetén utánhúzni a megfelelő nyomatékkal.
10. A Bosal garanciát vállal, kivéve a nem rendeltetés szerinti használatból adódó hibákért. (art. 185 lid 2 N.B.W)
11. A vonóhorog felszerelését kizárólag szakműhely végezheti.

$$\text{D-érték számítás : } \frac{\text{utánfutó össztömege [kg]} \times \text{gépkocsi össztömege [kg]}}{\text{utánfutó össztömege [kg]} + \text{gépkocsi össztömege [kg]}} \times \frac{9,81}{1000} = D \text{ [kN]}$$

(I) 036-351 Istruzioni di montaggio:

1. Aprire l'imballaggio della struttura di traino e controllare il contenuto a fronte dell'elenco componenti. Se necessario, rimuovere il mastice di protezione intorno ai punti di fissaggio.
2. Smontare il paraurti. Fare attenzione ai cavi dei retronebbia posteriori.
3. Rimuovere dal paraurti interno di plastica le maniglie sorreggiparaurti(**figura 2**), di queste in seguito non vi sarà più bisogno.
4. Fissare senza stringere la piastra accessoria (**4,5**) all'asse del telaio nei punti „a” con gli elementi di collegamento inclusi in base al disegno.
5. Fissare senza stringere il blocco del gancio di traino(**1**) alle piastre accessorie (**4;5**), ai fori superiori nel caso dei modelli fabbricati nel periodo 2001-2009, ai fori inferiori(**figura 1**) nei modelli dopo il 2009, con gli elementi di collegamento inclusi in base al disegno.
6. Regolare il gancio di traino in posizione centrale, poi stringere tutti i bulloni:
M12x1,25 87 Nm
M12 (8.8) 79 Nm
7. Rimontare il paraurti. Utilizzare anche le maniglie sorreggiparaurti situate sul blocco del gancio di traino.
8. Montare la sfera di traino (**2**) e la piastra della presa (**3**) al blocco del gancio di traino .
M12 (8.8) 79 Nm
9. Verificare il serraggio di tutti i bulloni dopo i primi 1000 Km. di traino.
10. La Bosal declina ogni responsabilità per errato o imperfetto montaggio del dispositivo di traino, come pure per uso errato o improprio dello stesso.
11. L'installazione del gancio di traino deve essere effettuata esclusivamente da tecnici specializzati.

$$\text{Formula per il rilevamento del valore D: } \frac{\text{peso massimo [kg]} \times \text{peso totale vettura [kg]}}{\text{peso massimo [kg]} + \text{peso totale vettura [kg]}} \times \frac{9,81}{1000} = D \text{ [kN]}$$

(N) 036-351 Monteringsveiledning:

1. Fjern vedlagte deler og festemateriell fra tilhengerfestet. Fjern eventuelt kitt som måtte befinne seg på festepunktene.
2. Demonter støtfangeren. Pass på den bakre tåklampens ledninger.
3. Fjern støtfangerens braketter fra den indre støtfangeren i plast (**bilde 2**), disse trenger du ikke lenger.
4. Fest platene (**4,5**) løst til chassisvangen ved punktene „a” ved hjelp av de vedlagte festelementene og i henhold til bildet.
5. Fest tilhengerfestet (**1**) løst til platene (**4;5**), i tilfelle modeller 2001-2009 ved de øvre hullene, i tilfelle modeller etter 2009 ved de nedre hullene (**bilde 1**) ved hjelp av de vedlagte festelementene og i henhold til bildet.
6. Sett tilhengerfestet i riktig stilling i midten og trekk alle boltene godt til:
M12x1,25 87 Nm
M12 (8.8) 79 Nm
7. Sett støtfangeren tilbake på plass igjen. Bruk også støtfangerens braketter på tilhengerfestet.
8. Monter kuledelen (**2**) og kontaktholderen (**3**) på tilhengerfestet.
M12 (8.8) 79 Nm
9. Det er nødvendig å etterstramme boltforbindelsene etter ca. 1000 km (i henhold til de oppgitte tilstrammingsmomentene).
10. Bosal kan ikke stilles ansvarlig for noen mangel ved produktet som kan førsakes av skjødesløs eller ukyndig bruk. Ansvarer er brukerens eget (paragraf 185. ledd 2 i den nederlandske sivilrettslige lovboken).
11. Monteringen av tilhengerfestet skal alltid utføres på fagverksted.

$$\text{Formel for D-verdi-beregningen: } \frac{\text{Tilhengerlast [kg]} \times \text{bil-totalvekt [kg]}}{\text{Tilhengerlast [kg]} + \text{bil-totalvekt [kg]}} \times \frac{9,81}{1000} = D \text{ [kN]}$$

(NL) 036-351 Montagehandleiding:

1. Meegeleverde onderdelen en bevestigingsmaterialen van de trekhaak verwijderen. Eventueel aanwezige kit ter plaatse van de bevestigingspunten verwijderen.
2. Demonteer de bumper. Let op de kabels van de achterste mistlamp.
3. Verwijder de bevestigingsbeugels uit de kunststof binnenbumper (**afbeelding 2**), deze zijn verder niet meer nodig.
4. Bevestig de onderdeelplaat (**4,5**) handvast aan de chassisbalk op de punten "a" met de meegeleverde bevestigingsmaterialen en aan de hand van de tekening.
5. Bevestig de trekhaak (**1**) handvast aan de onderdeelplaten (**4,5**), bij modellen uit de bouwjaren 2001 t/m 2009 in de bovenste boorgaten, bij modellen van na 2009 in de onderste boorgaten (**afbeelding 1**) met de meegeleverde bevestigingsmaterialen en aan de hand van de tekening.
6. Zet de trekhaak in het midden en trek alle bouten aan:

M12x1,25	87 Nm
M12 (8.8)	79 Nm
7. Monteer de bumper opnieuw. Gebruik ook de bevestigingsbeugels van de trekhaak.
8. Monteer de trek kogel (**2**) en de stekkerplaat (**3**) aan de trekhaak.

M12 (8.8)	79 Nm
-----------	-------
9. Het is noodzakelijk om na ca. 1000 km gebruik de boutverbindingen na te trekken (volgens gegeven aanhaalmomenten).
10. Bosal kan niet aansprakelijk worden gesteld voor enig gebrek in het produkt zoals veroorzaakt door de schuld of door welk onoordeelkundig gebruik ook van de gebruiker of een persoon voor wie hij aansprakelijk is (art. 185. lid 2 N.B.W.).
11. De montage van de trekhaak mag uitsluitend door een erkende garage uitgevoerd worden.

$$\text{Formule t.b.v. bepaling van de D-waarde: } \frac{\text{getrokken gewicht [kg]} \times \text{totaal gewicht voertuig [kg]}}{\text{getrokken gewicht [kg]} + \text{totaal gewicht voertuig [kg]}} \times \frac{9,81}{1000} = D \text{ [kN]}$$

(PL) 036-351 Instrukcja montażu:

1. Należy rozpakować hak holowniczy i akcesoria i dokładnie sprawdzić każdą część. W okolicy punktów umocowania należy usunąć taśmę ochronną.
2. Należy zdemontować zderzak. Należy zwrócić uwagę na przewody tylnych świateł przeciwmgielnych.
3. Z plastikowej wkładki zderzaka należy zdemontować uszka mocujące zderzak (**rysunek nr 2**), nie będą one już potrzebne.
4. Płyty (**4,5**) dołączone do zestawu należy luźno zamontować do belki podwozia w punktach „a” na podstawie rysunku, za pomocą elementów mocujących załączonych do zestawu.
5. Blok haka holowniczego (**1**) należy zamontować do załączonych płytek (**4;5**), w przypadku modeli 2001-2009 do otworów górnych, w przypadku modeli po roku 2009 do otworów dolnych (**rysunek nr 1**) na podstawie rysunku, za pomocą elementów mocujących załączonych do zestawu.
6. hak holowniczy należy ustawić w pozycji środkowej i dokręcić wszystkie śruby:

M12x1,25	87 Nm
M12 (8.8)	79 Nm
7. Zderzak należy zamontować z powrotem. Należy użyć również uszek mocujących zderzak znajdujących się na bloku haka holowniczego.
8. Należy zamontować zaczep kulisty (**2**) i płytę z gniazdem wtykowym (**3**) na bloku haka holowniczego.

M12 (8.8)	79 Nm
-----------	-------
9. Po zamontowaniu haka holowniczego i przebiegu okdo 1000 km należy sprawdzić wszystkie śruby mocujące i w razie potrzeby dokręcić odpowiednim momentem.
10. Bosal zapewnia gwarancję, za wyjątkiem uszkodzeń powstałych w wyniku nieprawidłowego użytkowania. (art.185 lid N.B.W.)
11. Montaż haka holowniczego może wykonać wyłącznie serwis autoryzowany.

$$\text{Obliczanie wartości D: } \frac{\text{całkowita masa przyczepy [kg]} \times \text{całkowita masa pojazdu [kg]}}{\text{całkowita masa przyczepy [kg]} + \text{całkowita masa pojazdu [kg]}} \times \frac{9,81}{1000} = D \text{ [kN]}$$

(RU) 036-351 Указания по монтажу:

1. Распакуйте фаркоп и его принадлежности, а затем проверьте каждую деталь. Если нужно, то в точках фиксации удалите защитную наклейку.
2. Установите бампер. Будьте осторожны с проводами задней фары для туманной погоды
3. Удалите ушки держателя бампера с внутреннего пластмассового бампера (**рисунок 2**), в дальнейшем они вам не будут нужны.
4. Слегка прикрепите аксессуарные пластины (**4, 5**) ко дну балки шасси в точках „а” с помощью приложенных крепежных элементов, на основе рисунка.
5. Слегка прикрепите фаркоп (**1**) к аксессуарным пластинам (**4;5**), в случае 2001-2009 моделей - к верхним отверстиям сверления, а в случае модели после 2009 – к нижним отверстиям (**рисунок 1**) прилагаемыми крепежными элементами, согласно рисунка.
6. Установите фаркоп по центру, после этого затяните все винты до упора:
M12x1,25 87 Nm
M12 (8.8) 79 Nm
7. Установите бампер обратно. Используйте также ушки фиксирования бампера, расположенные на фаркопе.
8. Установите тяговой шарик (**2**) и пластину, держащую штепсель (**3**) на тело фаркопа.
M12 (8.8) 79 Nm
9. После пробега около 1000 км с использованием фаркопа нужно проверить затяжку всех винтов крепления фаркопа и, при необходимости, затянуть их установленным моментом затяжки.
10. Bosal даёт гарантию на фаркоп, кроме случаев, когда фаркоп использовали не по назначению (art. 185 Ild 2 N.B.W).
11. Монтаж тягового крюка (фаркопа) разрешается производить исключительно специализированными сервисами.

$$\text{Вычисление величины D: } \frac{\text{Общая масса прицепа [кг]} \times \text{Общая масса автомобиля [кг]} \times 9,81}{\text{Общая масса прицепа [кг]} + \text{Общая масса автомобиля [кг]} \times 1000} = D \text{ [kN]}$$

(S) 036-351 Monteringsinstruktion:

1. Packa upp monteringsssatsen och kontrollera innehållet mot detaljbeskrivning. Om det behövs tag bort underredsmassa runt monteringspunkterna i bagageutrymmet och under bilen.
2. Montera av stötfångaren. OBS: akta på ledningarna av den bakre dimlampan.
3. Ta bort öglorna, som behåller stötfångaren, från den syntetiska inre stötfångaren (**teckning 2.**), dessa kommer ej att användas mer.
4. Sätta fast – endast lösligt – tillbehörskivorna (**4,5**), på underrede-bjälken, vid punkterna „a” med hjälp av dom bifogade bindelementerna, enligt teckningen.
5. Sätta fast – endast lösligt – dragbalken (**1**), till tillbehörskivorna (**4;5**), i fall av modellerna mellan 2001-2009 till dom övre borrhålen, och i fall av modellerna efter 2009, till dom undre borrhålen (**teckning 1.**), med hjälp av dom bifogade bindeelementerna, enligt teckningen.
6. Placera dragkroken i mellersta position, sedan skruva fast samtliga skruvarna:
M12x1,25 87 Nm
M12 (8.8) 79 Nm
7. Montera tillbaka stötfångaren. Använda öglorna, som behåller stötfångaren, öglorna finns på dragbalken.
8. Montera dragkulan (**2**) samt skivan, som behåller avläggaren (**3**), på kroppen av dragkroken .
M12 (8.8) 7 9 Nm
9. Det är nödvändigt att dra åt bultarna igen efter ungefär 1000 km körning (enligt angivna momentangivelser).
10. Bosal kan inte ställas till ansvar för fel på produkten som orsakats av användaren eller genom omdömeslöst bruk av produkten av användaren eller en person som han bär ansvar för (art. 185, paragraf 2 i den nederländska civilrättsbalken).
11. Monteringen av dragkroken får utföras endast av fackverkstad.

$$\text{Formel för fastställning av D-värdet: } \frac{\text{släpvagnslast [kg]} \times \text{bilens totalvikt [kg]}}{\text{släpvagnslast [kg]} + \text{bilens totalvikt [kg]}} \times \frac{9,81}{1000} = D \text{ [kN]}$$